

Centro de trabajo **CT300** Sillas ADS

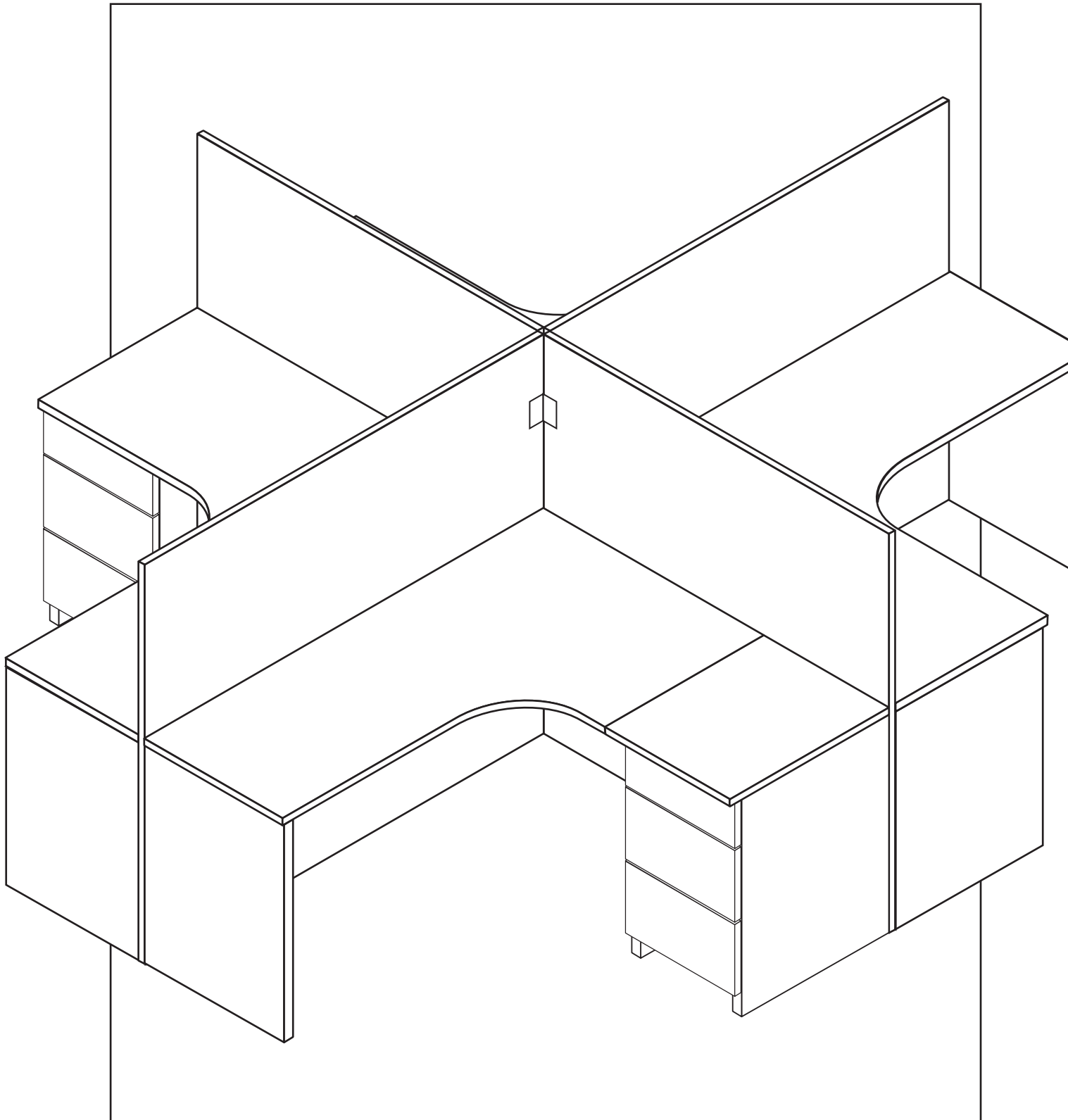

Ensamblado

Centro de trabajo CT300

1 Paso

Unir las pantallas de separación mediante 2
angulos de aluminio con pijas de 5/8"

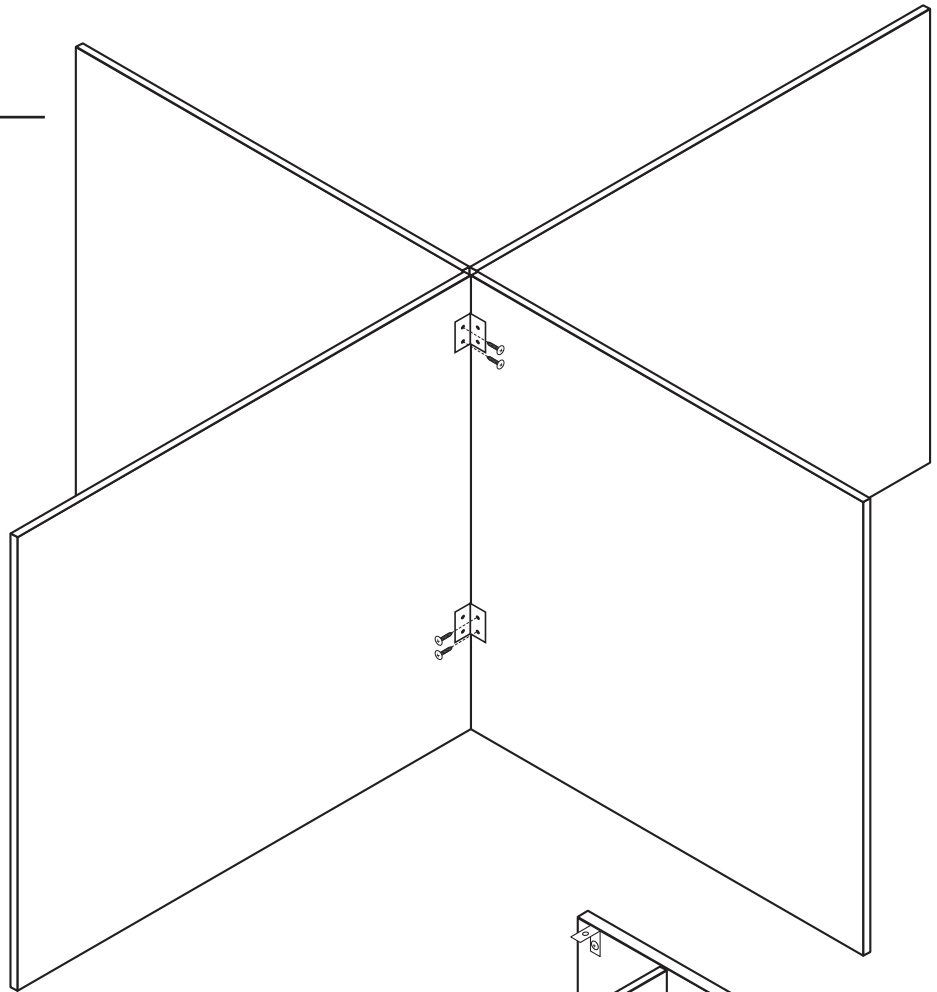

2 Paso

Ensamblar base con faldón mediante pijas de
2 1/2" y colocar escuadras con pijas de 5/8"

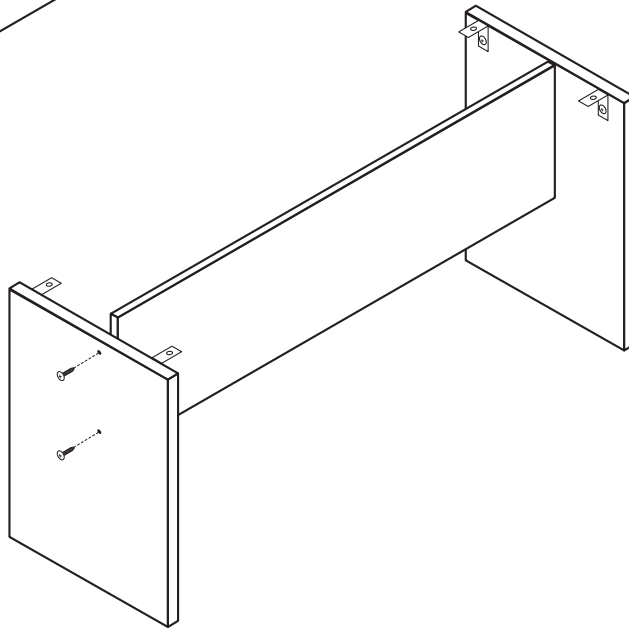

3 Paso

Fijar la cubierta a la base mediante pijas de las siguientes medidas según sea el caso.

Medida Pija	Grosor de Cubierta
3/4"	19 mm
1"	28 mm

Para fijar la cajonera retirar los cajones. Posicionar la cubierta y fijar con pijas de 1" y a la misma vez en el caso de ser cubierta en dos partes fijar con la placa metálica ambas cubiertas.

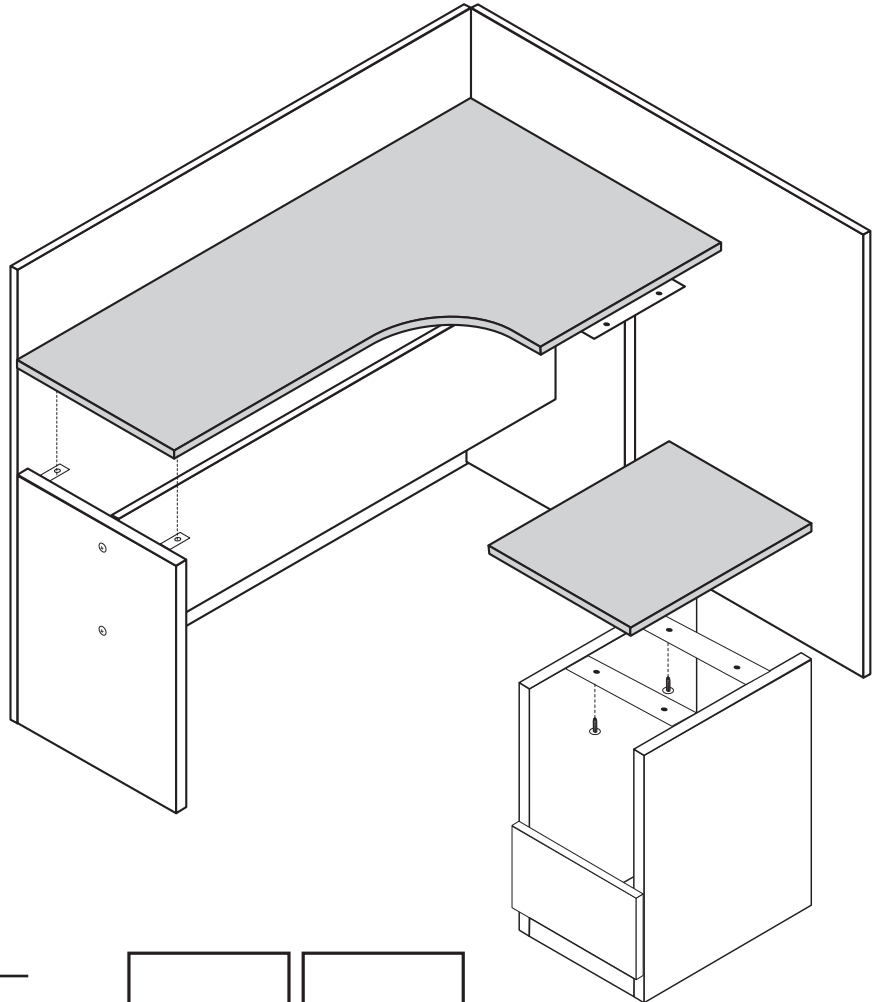

4 Paso

Para formar el centro de trabajo debe tomar en consideración que la colocación de los archiveros debe ser de la siguiente manera

